



*Kristinehamns*  
**BOSTÄDER**

**2011**

## **GRAFISK PROFILMANUAL**

*Kommunikation och tilltal i bild och text*



# INNEHÅLL

- FÖRORD 5
- LOGOTYP 7
- FÄRGER 16
- TYPOGRAFI 18
- MALLAR 21
- GRAFIK 31
- BO & LEVA 45

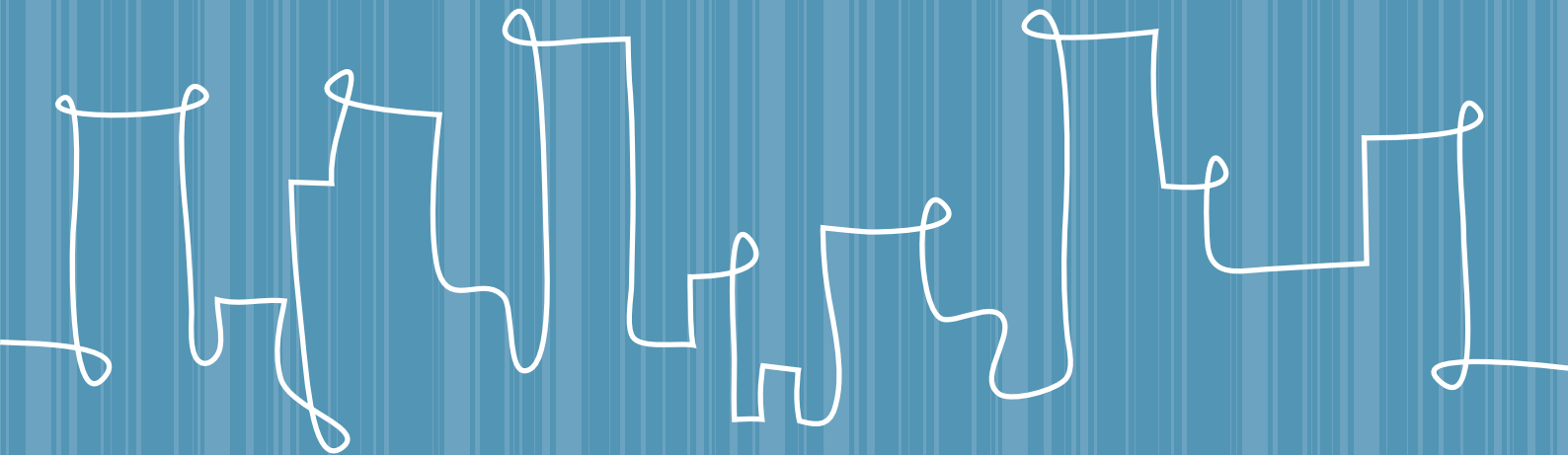





# VÄLKOMMEN!

**Det här är en guide till- och presentation av Kristinehamnsbostäders grafiska profil 2011.**

Denna profilmanual finns till för att förstärka vårt varumärke samt förtydliga kommunikationen mot allmänheten och våra hyresgäster.

I manualen finner du riktlinjer för användandet av den grafiska profilen samt praktiska fakta om färger, typografi mm. Manualen innehåller riktlinjer samt presenterar befintligt material, den innehåller relativt få fasta regler. Formspråket kan, och SKA diskuteras vid behov då det är viktigt att hålla profilen levande och anpassningsbar för framtiden. Däremot är det av yttersta vikt att inga ändringar görs utan utförlig kommunikation med- och godkännande av ansvarig person på Kristinehamnsbostäder.

Den viktigaste ingrediensen i vår profil kan dock inte beskrivas med vare sig PMS-koder eller paragrafmallar. Ingrediensen är glädje, så självklart egentligen!

*Lycka till!*

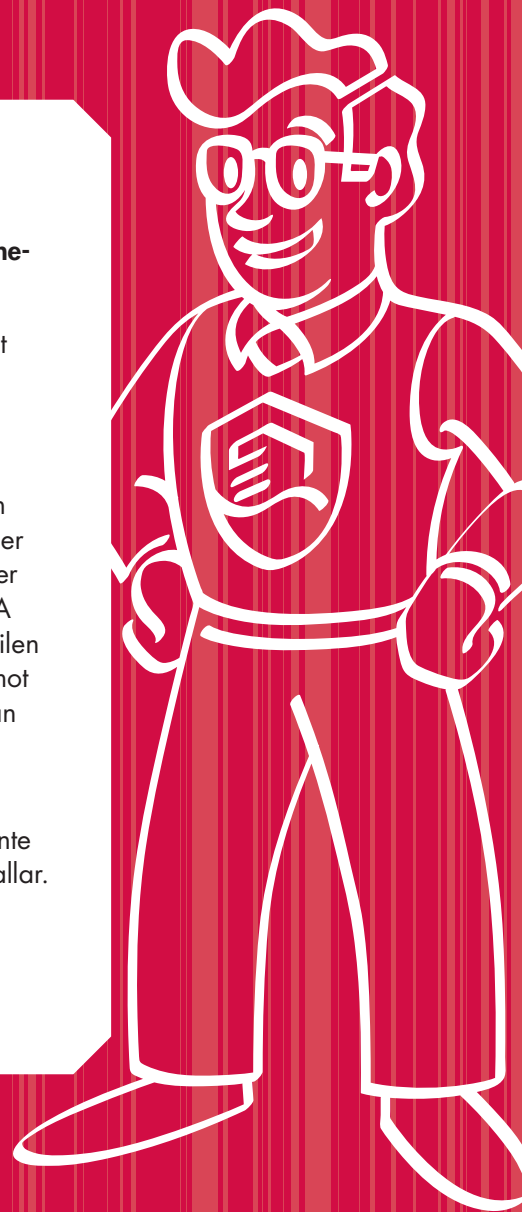



# LOGOTYP

**Vår identitet, och våra samlade värderingar, finns representerade i vår logotyp. Den är hjärtat i vår grafiska profil!**

För att lättare kunna förklara vad vi menar så kan vi kort analysera dess beståndsdelar:

Sköldformen - Trygghet, auktoritet, styrka och pålitlighet.

Huset - Modernt boende, hög standard.

Vågen - Närheten till vatten, Kristinehamn som en skärgårdsstad.

Den kursiva texten - Närhet, vänlighet, trivsel och glädje.

Den röda färgen - Värme, trygghet och omtanke.

Den blå färgen - Vatten, frihet och stabilitet.

På följande sidor går vi igenom dess olika utföranden och ger exempel på korrekt implementation.

# LOGOTYPENS TRE GRUNDUTFÖRANDEN



1. Logotypen i sitt grundutförande



2. Centrerad logotyp



3. Endast sköld



# LOGOTYPER FÖR SPECIFIKA ÄNDAMÅL



1. Centrerad logotyp utan färgövertoningar. Användningsområde: Vinyl, giveaways mm. Används endast i samråd med marknadsansvarig på Kristinehamnsbostäder.



2. Standardlogotyp utan färgövertoningar. Användningsområde: Vinyl, giveaways mm. Används endast i samråd med marknadsansvarig på Kristinehamnsbostäder.

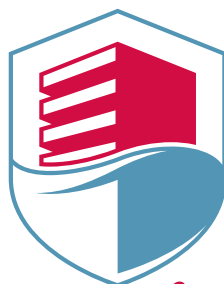

*Kristinehamns*  
**BOSTÄDER**

3. Centrerad logotyp för 3-färgstryck. Användningsområde: profilkläder, giveaways mm. Används endast i samråd med marknadsansvarig på Kristinehamnsbostäder.

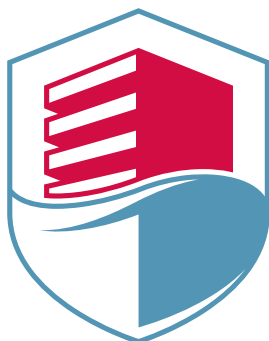

*Kristinehamns*  
**BOSTÄDER**

4. Standardlogotyp för 3-färgstryck. Användningsområde: profilkläder, giveaways mm. Används endast i samråd med marknadsansvarig på Kristinehamnsbostäder.

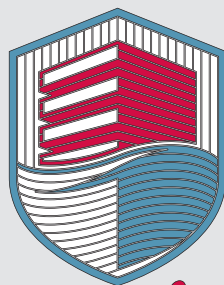

Kristinehamns  
BOSTÄDER

5. Centrerad logotyp för brodyr. Användningsområde: brodyr och gravering.  
Används endast i samråd med marknadsansvarig på Kristinehamnsbostäder.

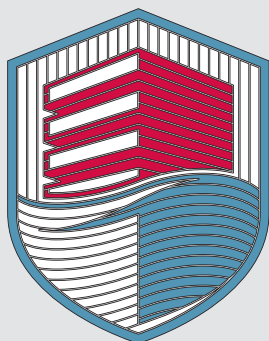

Kristinehamns  
BOSTÄDER

6. Standardlogotyp för brodyr. Användningsområde: brodyr och gravering.  
Används endast i samråd med marknadsansvarig på Kristinehamnsbostäder.

\* Logotypen har på denna sida modifierats för att förtydliga dess uppbyggnad.



Kristinehamns  
**BOSTÄDER**

7. Centrerad logotyp för 1-färgstryck. Användningsområde: fax, giveaways, brodyr mm. Används endast i samråd med marknadsansvarig på Kristinehamnsbostäder.



Kristinehamns  
**BOSTÄDER**

8. Standardlogotyp för 1-färgstryck. Användningsområde: fax, giveaways, brodyr mm. Används endast i samråd med marknadsansvarig på Kristinehamnsbostäder.

# FRIZON

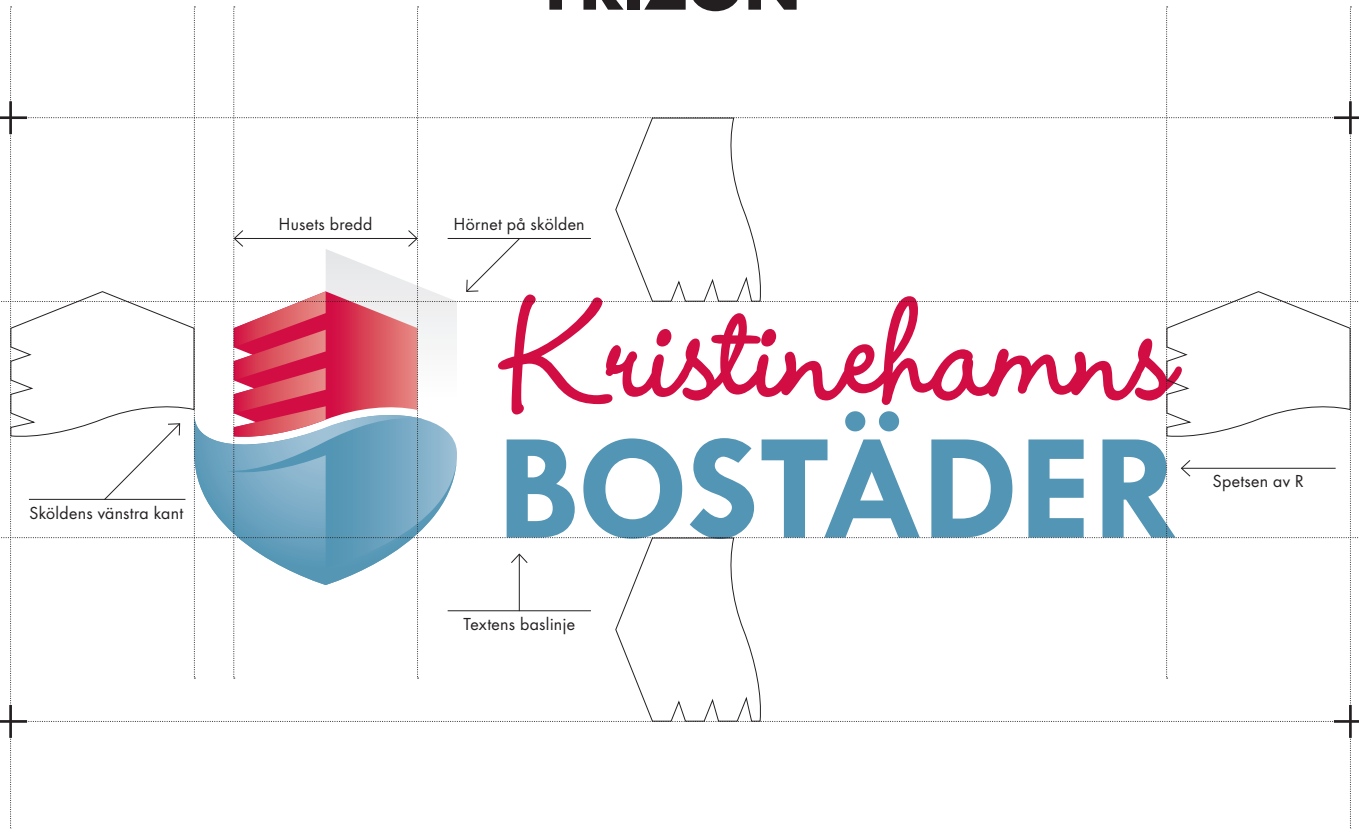

**En mycket viktig regel att följa vid implementation av logotypen är frizon.**

För att logotypen ska kunna uppfattas på samma sätt i olika media samt inte förväxlas med- eller störas av kringliggande information bör fritt utrymme lämnas enligt ovanstående exempel.

I enstaka fall görs undantag från denna regel (give-aways, webb mm), dock **ALDRIG** utan godkännande av ansvarig person på Kristinehamnsbostäder.

1



*Kristinehamns*  
**BOSTÄDER**

2



*Kristinehamns*  
**BOSTÄDER**

3



*Kristinehamns*  
**BOSTÄDER**

4



*Kristinehamns*  
**BOSTÄDER**

**MIN EGEN RUBRIK!**

*Kristinehamns*  
**BOSTÄDER**

5



6



*Kristinehamns*  
**BOSTÄDER**

# FEL!

1. Logotypens beståndsdelar är ojämnt placerade. Felet kan uppstå vid exempelvis foliering av fönster, skyltar och fordon. Åtgärd: Applicera HELA logotypen direkt från transferark alt. MYCKET noggrant efter förlaga.
2. Logotypen är olikformigt skalförändrad. Åtgärd: Skalförändra numeriskt eller genom att samtidigt hålla in SHIFT-tangenten.
3. Logotypen är placerad på en yta utan tillräckligt utrymme. Åtgärd: Följ profilmanualens guide för logotypens frizon.
4. Logotypen är placerad för nära intilliggande text. Åtgärd: Följ profilmanualens guide för logotypens frizon.
5. Logotypen är roterad. Åtgärd: Roter ALDRIG logotypen.
6. Logotypen är placerad i 4-färg på en färgad bakgrund. Åtgärd: Använd 1-färgslogotyp i svart mot ljusa bakgrunder eller vitt mot mörka bakgrunder alt. välj neutralt vit/ljusgrå bakgrund.

## GÖR OM, GÖR RÄTT!

①

# FÄRGER

De flesta grafiska profiler är beroende av en egen färgidentitet. Ett starkt och lyckat färgspråk kan på egna ben förmedla rätt budskap till önskad målgrupp.

Kristinehamnsbostäder har valt en positiv, lekfull och vänlig kombination av färger som tillsammans ska förmedla de värdeord som organisationen bygger på.

Den blå färgen ska påminna om Kristinehamns närhet till vatten. Nyansen är utvald för att vara så stark, ljus och positiv som möjligt samtidigt som den ska förmedla en mild och trygg känsla.

②

Den röda färgen är stark, varm och kärleksfull, en mera oblyg nyans som ska väcka känslor i små, kontrollerade portioner.

Den gula färgen är ren lekfullhet, något som ska synas tydligt i dess applikation. Virvlar, stjärnor och erbjudanden ska dra uppmärksamheten till sig men färgen får aldrig "ta över" och ska användas sparsamt och kontrollerat.

Den grå färgen är en trygg bas att måla alla glada nyanser på och skapar balans i ett annars väldigt kontrastrikt färgspektra.

På detta uppslag visas exempel på färger-  
nas applikation i praktiken.

⑤

**NYA  
BOSTÄDER!**

⑥

④

③

⑦



	④			②
Tryckfärg (Subtraktiv)	PMS 549: 100% C:50 M:5 Y:0 K:30	PMS 549: 75% C:38 M:4,5 Y:0 K:23	PMS 549: 50% C:25 M:3 Y:0 K:15	PMS 549: 25% C:13 M:1 Y:0 K:8
Skärmfärg (Additiv)	RGB: 90, 144, 176 HEX: #5A90B0	RGB: 131, 172, 196 HEX: #83ACC4	RGB: 172, 199, 215 HEX: #ACC7D7	RGB: 214, 227, 235 HEX: #D6E3EB
Färgövertoning 100 - 0%				
	③			①
Tryckfärg (Subtraktiv)	PMS 200: 100% C:0 M:100 Y:63 K:12	PMS 200: 75% C:0 M:75 Y:47 K:9	PMS 200: 50% C:0 M:50 Y:31,5 K:6	PMS 200: 25% C:0 M:25 Y:16 K:3
Skärmfärg (Additiv)	RGB: 190, 30, 45 HEX: #BE1E2D	RGB: 206, 86, 98 HEX: #CE5662	RGB: 222, 142, 50 HEX: #DE8E96	RGB: 239, 199, 202 HEX: #EFC7CA
Färgövertoning 100 - 0%				
	⑥	⑤		
Tryckfärg (Subtraktiv)	PMS 122: 100% C:0 M:17 Y:60 K:0	PMS 122: 75% C:0 M:12,5 Y:60 K:0	PMS 122: 50% C:0 M:8,5 Y:40 K:0	PMS 122: 25% C:0 M:4 Y:20 K:0
Skärmfärg (Additiv)	RGB: 255, 210, 100 HEX: #FFD264	RGB: 255, 221, 139 HEX: #FFDD8B	RGB: 255, 232, 177 HEX: #FFE8B1	RGB: 255, 244, 216 HEX: #FFF4D8
Färgövertoning 100 - 0%				
				⑦
Tryckfärg (Subtraktiv)	Process Black: 45% C:0 M:0 Y:0 K:45	Process Black: 33,75% C:0 M:0 Y:0 K:33,75	Process Black: 22,5% C:0 M:0 Y:0 K:22,5	Process Black: 11,25% C:0 M:0 Y:0 K:11,25
Skärmfärg (Additiv)	RGB: 155, 155, 155 HEX: #9B9B9B	RGB: 180, 180, 180 HEX: #B4B4B4	RGB: 205, 205, 205 HEX: #CDCDCD	RGB: 230, 230, 230 HEX: #E6E6E6
Färgövertoning 100 - 0%				
Tryckfärg (Subtraktiv)	PANTONE 4206 C CMYK 51, 17, 64, 2	PANTONE 4205 C CMYK 40, 12, 49, 1	PANTONE 7485 C CMYK 28, 8, 33, 0	PANTONE 9525 C CMYK 14, 3, 17, 0
Skärmfärg (Additiv)	RGB 141, 172, 115 #8DAC73	RGB 170, 193, 150 #AAC196	RGB 198, 213, 185 #C6D5B9	RGB 226, 234, 220 #E2EADC
Färgövertoning 100 - 0%				

1-2: I särskilda fall (som vid professionellt utförd broschyrproduktion) kan färgfält användas som bakgrund till textblock för att accentuera och förstärka tex. erbjudanden och information. 3: Den röda färgen bör användas i ungefär hälften så stora portioner som den blå (4), båda färgerna används i dekorationer, rubriker och detaljer. 5-6: Färgprofilens starkaste färg ska användas sparsamt men är ett kraftfullt redskap för att förmedla viktig information eller helt enkelt bara glada känslor. Bör aldrig stå för mer än 10% av den totala färgmängden. 7: Den grå färgen är vår bas, vår bakgrund och kanvas, oundgänglig för framhävandet av logotypens vithet och för att kontrollera färgprofilens starka kontraster. Vår gröna färg kan appliceras i designelement eller ikoner.

# ACCENTFÄRGER

## TILLGÄNGLIGHETSANPASSADE

Accentfärgerna är framtagna för noggrant framtagna för ett visuellt komplement men även tillgänglighet. Det innebär att färgerna har testats för att säkerställa att de uppfyller kraven för kontrast och läsbarhet, vilket är avgörande för att alla användare, oavsett synförmåga, ska kunna uppleva webbplatsen på bästa möjliga sätt.

Svart appliceras över de ljusa varianterna medans vit text fungerar utmärkt mot de mörka nyanserna. Accentfärgerna ska användas som ett komplement till primärfärgerna för att uppfylla webbdirektivets krav och riktlinjer.

#231F46  
RGB 35, 31, 70  
CMYK 99, 96, 38, 44  
PANTONE 4147 C

#9E163E  
RGB 158, 22, 62  
CMYK 26, 100, 57, 23  
PANTONE 7420 C

#7A1854  
RGB 122, 24, 84  
CMYK 48, 100, 28, 28  
PANTONE 7650 C

#F8CACC  
RGB 248, 202, 204  
CMYK 0, 28, 14, 0  
PANTONE 9284 C

#335A71  
RGB 51, 90, 113  
CMYK 82, 53, 36, 24  
PANTONE 2377 C

#86AFDC  
RGB 134, 175, 220  
CMYK 52, 23, 1, 0  
PANTONE 2121 C

#F4F4F4  
RGB 244, 244, 244  
CMYK 5, 4, 4, 0

#FFEFB4  
RGB 255, 239, 180  
CMYK 1, 5, 38, 0  
PANTONE 938 C

# ACCENTFÄRGER

MOT BILD

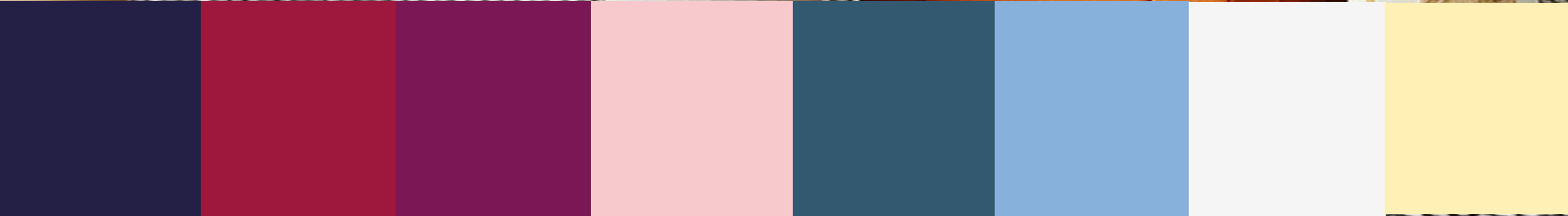

# ELEMENT WEBBPLATS

## ACCENTFÄRGER

För att säkerställa god läsbarhet på webbplatsen ska kontrasterande färger användas i knappar och färgade sektioner. Här använder vi blå, rosa och vinröd. Dessa färger som kontrasterar bra mot en bakgrundsfärg vare sig den är väldigt mörk eller ljus.



Vår vision

Vår vision

Vår vision

# ACCENTFÄRGER WEBBPLATS



## KRISTINEHAMNSBOSTÄDER

### Vi är det goda bostadsbolaget

Vi har lägenheter i Kristinehamn och vi är övertygade om att vi genom ett äkta engagemang, nytänkande och kanske framförallt godhet, är unika. Vi jobbar aktivt med att utveckla vårt sociala ansvar i samhället och strävar ständigt efter att leda utvecklingen framåt. Därigenom hoppas vi kunna vara en ledande förebild för andra bostadsbolag, nu och i framtiden.

Vår vision

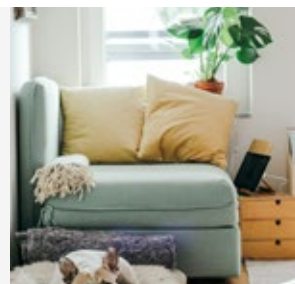

# TYPOGRAFI

## ENKEL TYPOGRAFI, TYDLIGT BUDSKAP!

Kristinehamnsbostäder har valt en medvetet ren och enkel typografi med små inslag av avväpnande lekfullhet. Stilen, som nästan uteslutande är satt i en klassisk Futura, lämpar sig utmärkt som tidlös kompanjon till de retro-

doftande grafiska element som utgör profilens hjärta. Resultatet är en tydlig, auktoritär men ändå lekfull typografi som med stor läsbarhet förmedlar allt från fakturor till större billboards och presentationer.

## ENKLA ALTERNATIV

Brödtext sätts i antingen en tvåspaltad variant för större textmassor, broschyrer och utskick eller en vanlig enspalt för standarddokument och digital korrespondens. Enspaltsvarianten kan även användas centrerad om applikationen har dekorativ betoning (denna text är enspaltad i rent demonstrativt syfte).

- All brödtext är satt i Futura Std Book, 10 punkters storlek, 13 punkters radavstånd och optisk spärning.
- Huvudrubriker är satta i Futura Std Bold, All Caps, 24 punkters storlek, automatiskt radavstånd (Radbrytningar är enligt profilen ej tillåtna för huvudrubriker) och optisk spärning.
- Underrubriker är satta i Futura Std Bold, All Caps, 12 punkters storlek, 13 punkters radavstånd och optisk spärning.
- Citat är satta i Wendy LP Bold, centrerad, 28 punkters storlek, 33 punkters radavstånd och metrisk (standard) spärning. Denna stil används även dekorativt i affischer, annonser mm.

Särskilda paragrafmallar ska appliceras vid mer avancerade reklamapplikationer, dessa finns tillgängliga för Adobe InDesign. För övriga frågor om användning, såsom inverterad färg, profilmaterial, affischer, kampanjer mm gäller situationsspecifika regler. Dessa applikationer ska alltid utföras av behörig fackman under direkt tillsyn av profilens upphovsman (Zebraweb).

# HUVUDRUBRIK

## UNDERRUBRIK

Brödtext, tvåspalt. Eped mil ipsam fugiani moluptat.

Tem coribustetur minturio id ut que necusae. Isquam non pra pra pra qui cullique as sitae pa nos moloren dusaped utemporiate ad quiae quam verume quia sit offictur, et accabor iorep-

tatur aut arum re ni aliscil ium essitate voluptur, occaboreped mi, quiaspe rnatur as aciendebis exerferunt alit quibus, solore res sit aut lantem harcia dolupta ecernat volorest, exernam, te consentus explici enisquis entemqui dolorepudi remquib.

Brödtext, vänsterställd. Persperum eat. Occatquas modipsu santisci di omnis re nost pora sequi ommodig endisitatatur? Nonsed molupta cumqui berro blaborem fugia peliquo ditiistis expe voluptur, sitas doluptatus.

Brödtext, centrerad. Sam untor aut reptasp icipicius volo omnihicatis abo. Ut vendita nobissitis ad ulluptatium nihillignam illabo. Nam sintiur, acepernam volupti onecullabor aliae. Nusdae vellorum quodit alis ad que nusanis molesto illaborepro eum eatibusae cone consedis re parum que et odit la quiberia ipsam, omnim et elia comnihillia doluptaque quassit eliciis evelique necus.

*"Citat. Sedistrum que solorum quo enditat."*





# GRAFISKA MALLAR

**För att underlätta det vardagliga arbetet, samt i största möjliga mån stärka det egna varumärket, har en mängd grafiska mallar tagits fram. Dessa ska utan undantag användas i all applicerbar korrespondens, marknadsföring eller annan aktivitet som rör Kristinehamnsbostäder och dess offentliga kommunikation.**

På följande sidor presenteras en kort sammanställning av dessa mallar. Dessa mallar är ofta en färskvara och kan vara en del av tidsbestämda kampanjer mm. Kom därför ihåg att alltid efterfråga dagsaktuella mallar från marknadsansvarig person på Kristinehamnsbostäder.

# KUVERT

Skala 1:3

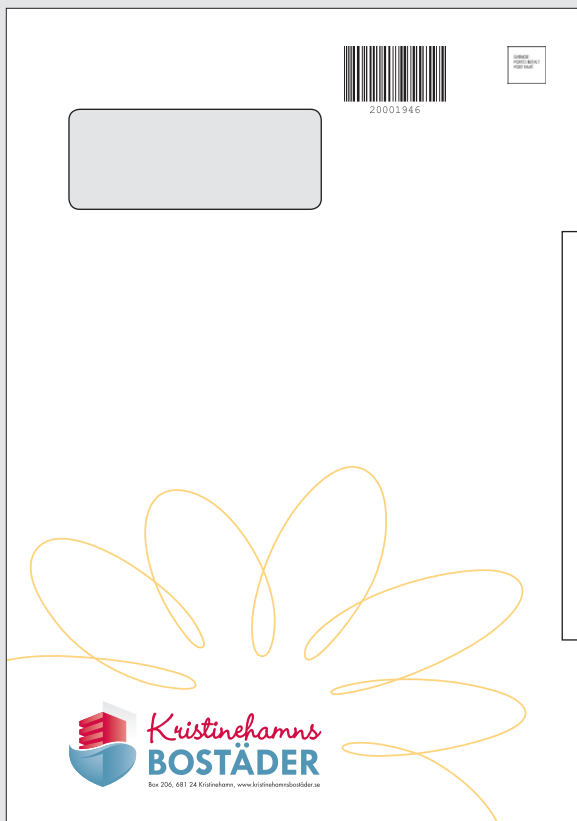

C4 V2 Stående

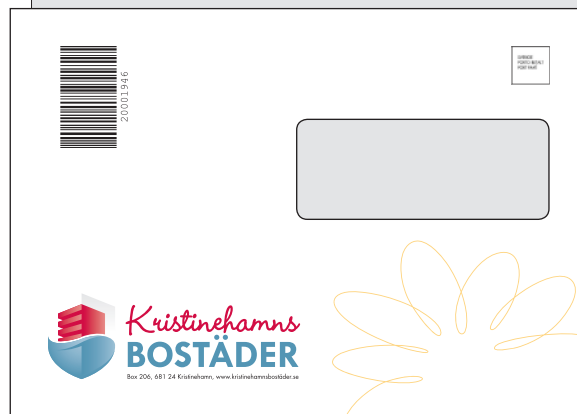

C5 Standard + H2

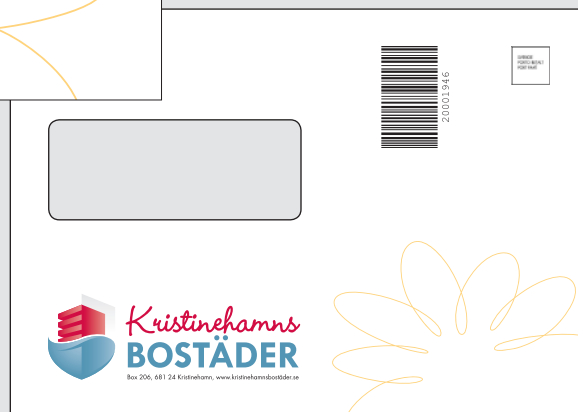

C5 V2



C5 Svartspost

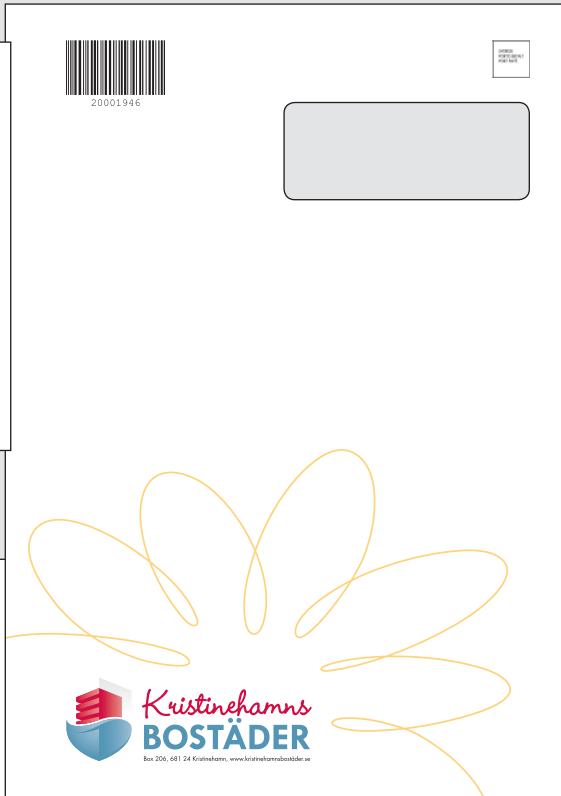

E4 H2 Stående

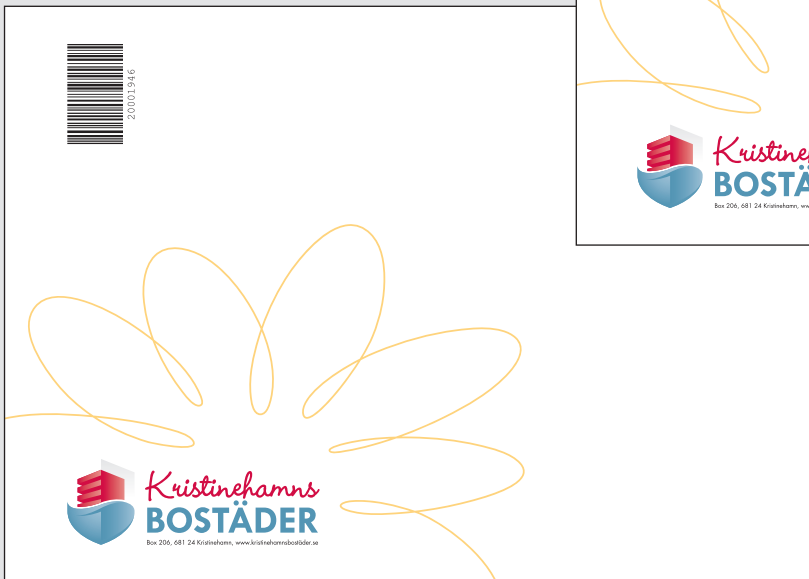

C4 Standard



# POWERPOINT 1024 x 768 px

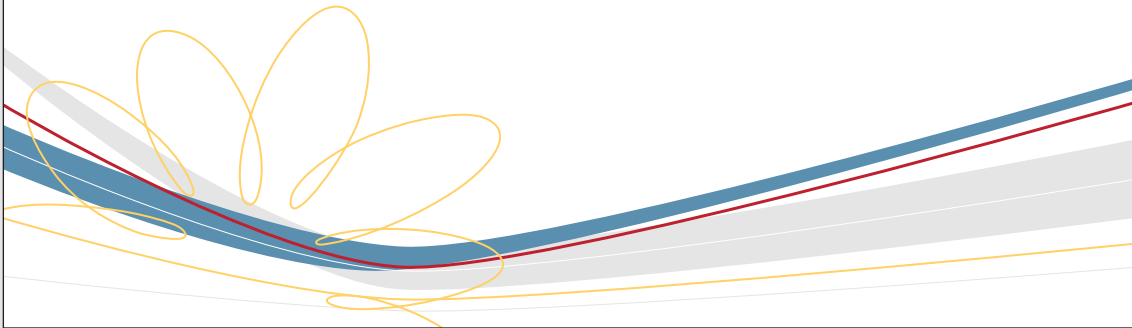



# BREVPAAPER

A4, Skala 1:2

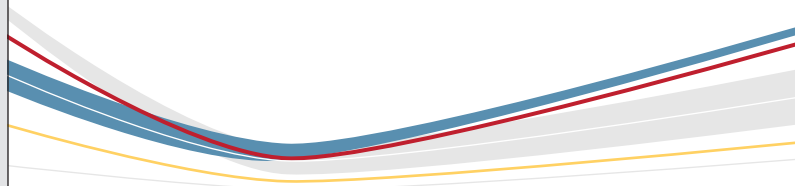

**Besöksadress:**  
Södra Staketgatan 10 C  
Kristinehamn

**Besöksstider:**  
Mån-Tor: 09.30 - 16.00  
Fre: 09.30 - 15.00

**Postadress:**  
Box 206  
681 24 KRISTINEHAMN

**www.kristinehamnsbostäder.se**  
Tel: 0550 - 348 90  
Fax: 0550 - 815 73

**Bankgiro: 449 - 7913**  
Plusgiro: 487 19 03 - 3  
Org nr: 556526 - 8116

# AFFISCH & ANNONS

A4, Skala 1:3

## VÄLKOMMEN TILL OSS!

VI HOPPAS ATT DU KOMMER ATT TRIVAS I DITT NYA HEM

Lorem ipsum dolor sit amet, consectetur adipiscing elit. Nullam ornare dictum ligula. Maecenas elementum suscipit nisi. Cras imperdiet leo ac felis dictum luctus. Pellentesque odio nisi, accumsan nec, scelerisque sed, consectetur nec, justo. Sed tortor sapien, suscipit id, pulvinar vel, elementum id, lorem. Nullam consectetur risus sit amet nibh. Vestibulum consectetur, quam vitae euismod volutpat, magna magna consectetur dui, et accumsan magna dui non nibh. Morbi adipiscing consequat erat. Vivamus quis massa eget orci fermentum laoreet. Morbi posuere purus. Duis feugiat lacus vel nisi. Aliquam ipsum felis, pretium sed, vehicula vel, dictum eget, nibh. Morbi turpis nulla, luctus viverra, pretium in, suscipit vitae, purus.

Välkomsteramar från Kristinehamns

## VÄLKOMMEN TILL OSS!

VI HOPPAS ATT DU KOMMER ATT TRIVAS I DITT NYA HEM

Lorem ipsum dolor sit amet, consectetur adipiscing elit. Nullam ornare dictum ligula. Maecenas elementum suscipit nisi. Cras imperdiet leo ac felis dictum luctus. Pellentesque odio nisi, accumsan nec, scelerisque sed, consectetur nec, justo. Sed tortor sapien, suscipit id, pulvinar vel, elementum id, lorem. Nullam consectetur risus sit amet nibh. Vestibulum consectetur, quam vitae euismod volutpat, magna magna consectetur dui, et accumsan magna dui non nibh. Morbi adipiscing consequat erat. Vivamus quis massa eget orci fermentum laoreet. Morbi posuere purus. Duis feugiat lacus vel nisi. Aliquam ipsum felis, pretium sed, vehicula vel, dictum eget, nibh. Morbi turpis nulla, luctus viverra, pretium in, suscipit vitae, purus.

Välkomsteramar från Kristinehamns

## VÄLKOMMEN TILL OSS!

VI HOPPAS ATT DU KOMMER ATT TRIVAS I DITT NYA HEM

Lorem ipsum dolor sit amet, consectetur adipiscing elit. Nullam ornare dictum ligula. Maecenas elementum suscipit nisi. Cras imperdiet leo ac felis dictum luctus. Pellentesque odio nisi, accumsan nec, scelerisque sed, consectetur nec, justo. Sed tortor sapien, suscipit id, pulvinar vel, elementum id, lorem. Nullam consectetur risus sit amet nibh. Vestibulum consectetur, quam vitae euismod volutpat, magna magna consectetur dui, et accumsan magna dui non nibh. Morbi adipiscing consequat erat. Vivamus quis massa eget orci fermentum laoreet. Morbi posuere purus. Duis feugiat lacus vel nisi. Aliquam ipsum felis, pretium sed, vehicula vel, dictum eget, nibh. Morbi turpis nulla, luctus viverra, pretium in, suscipit vitae, purus.

Välkomsteramar från Kristinehamnsbostäder!

## MEDDELANDE

UNDERRUBRIK

Lorem ipsum dolor sit amet, consectetur adipiscing elit. Nullam ornare dictum ligula. Maecenas elementum suscipit nisi. Cras imperdiet leo ac felis dictum luctus. Pellentesque odio nisi.

Välkommen!

Kristinehamns  
BOSTÄDER

Tvåspaltsannonser, skala 1:2



# VISITKORT

Skala 1:1

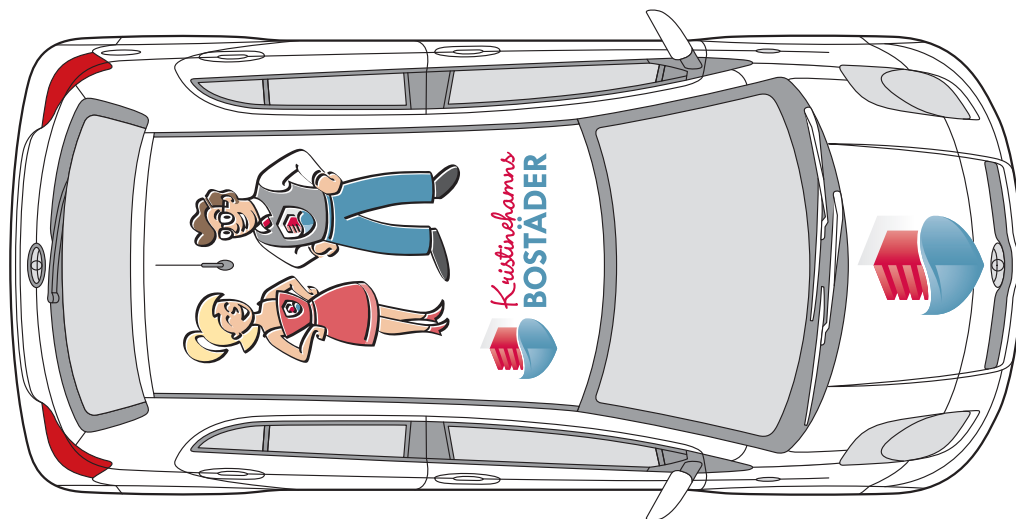
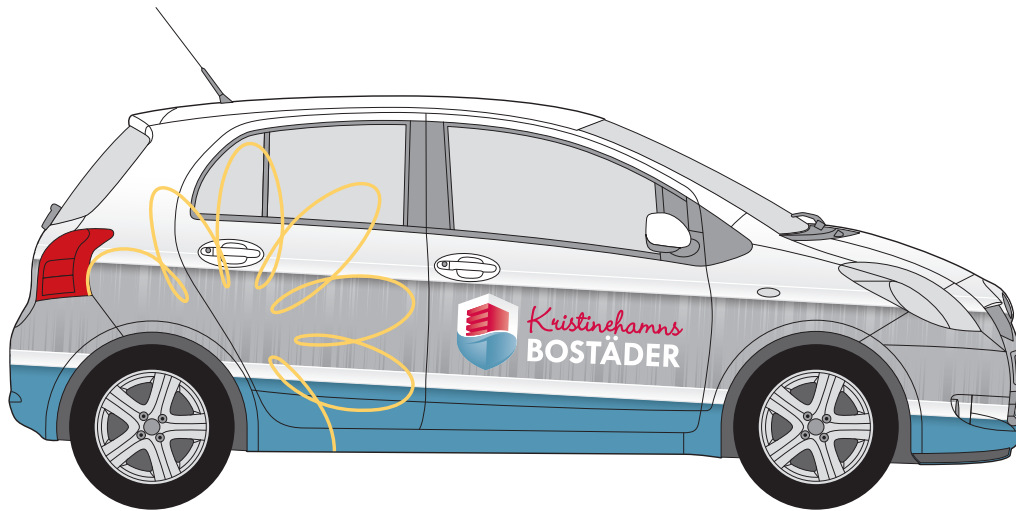

Helfoliering av tjänstefordon.



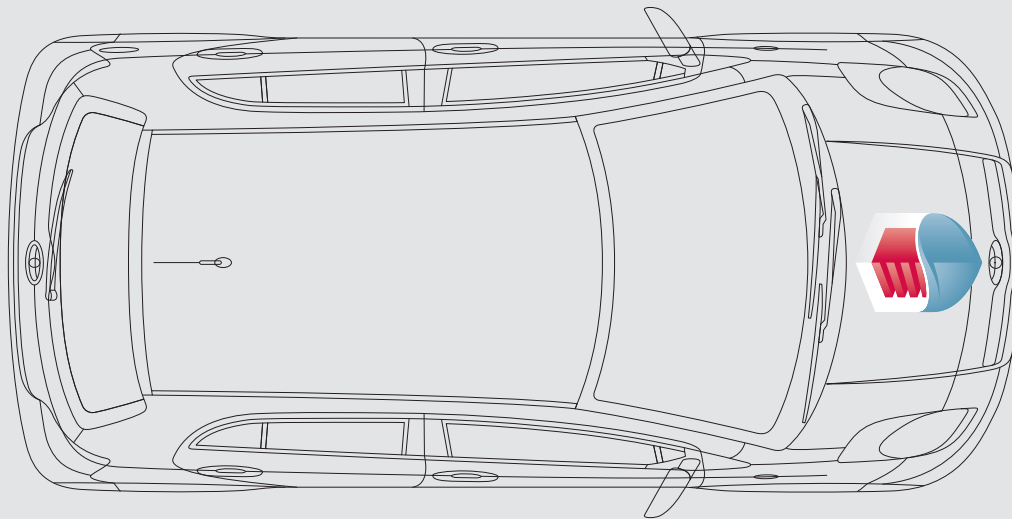
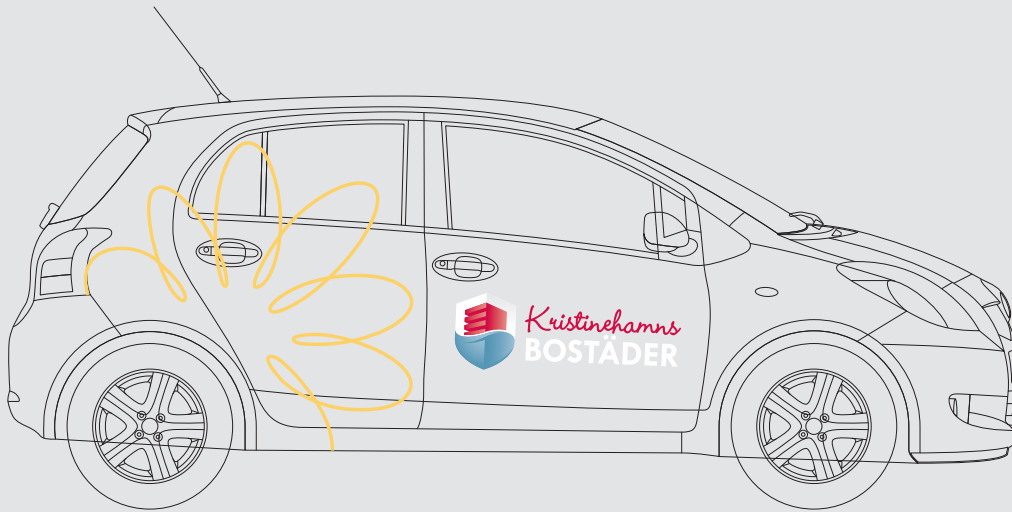

Standardfoliering av tjänstefordon.



# GRAFIK

**Logotypen framställs oftast tillsammans med diverse grafiska detaljer, dessa ses tydligt på exempelvis visitkort, kuvert och brevpapper mm.**

Vi vill inte på något sätt uppmuntra till eget experimenterande med den grafiska profilen, men ibland uppkommer situationer då de grafiska mallarna ej är tillämpningsbara. Skulle en sådan situation uppstå så finns vår profilgrafik att tillgå för fackmannamässig implementation i tillämplig media. Följande sidor är en liten inblick i vilka grafiska element som bygger upp vårt varumärke och visuella identitet.

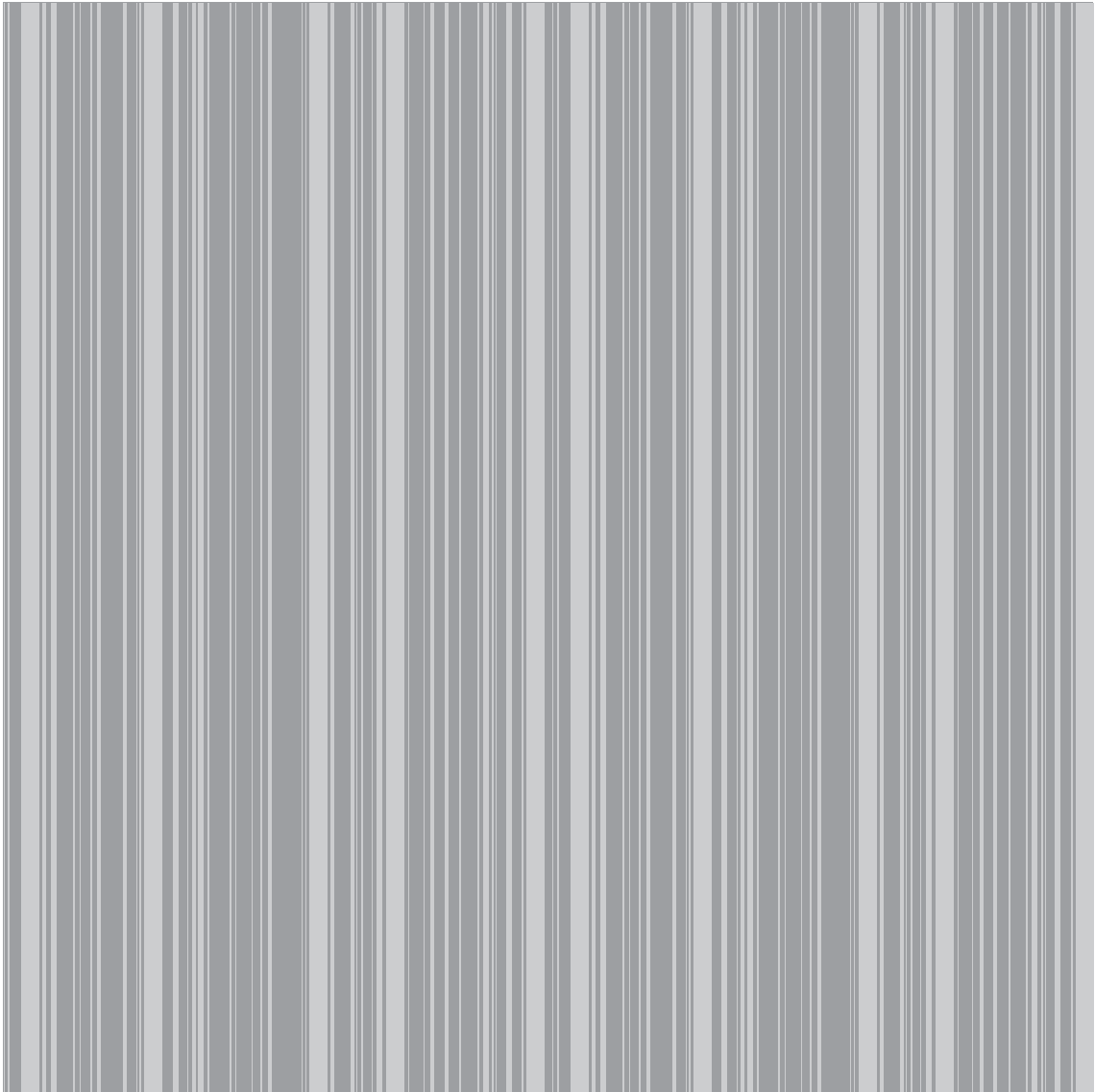

Tapetmönster, till bakgrunder, fondväggar mm. Finns i flera färgvarianter.



Dekormönster 1, till bakgrunder mm. Finns i flera färgvarianter.



Dekormönster 2, till bakgrunder mm. Finns i flera färgvarianter.



Dekormönster 3, till bakgrunder mm. Finns i flera färgvarianter.



Dekormönster 4, till bakgrunder mm. Finns i flera färgvarianter.



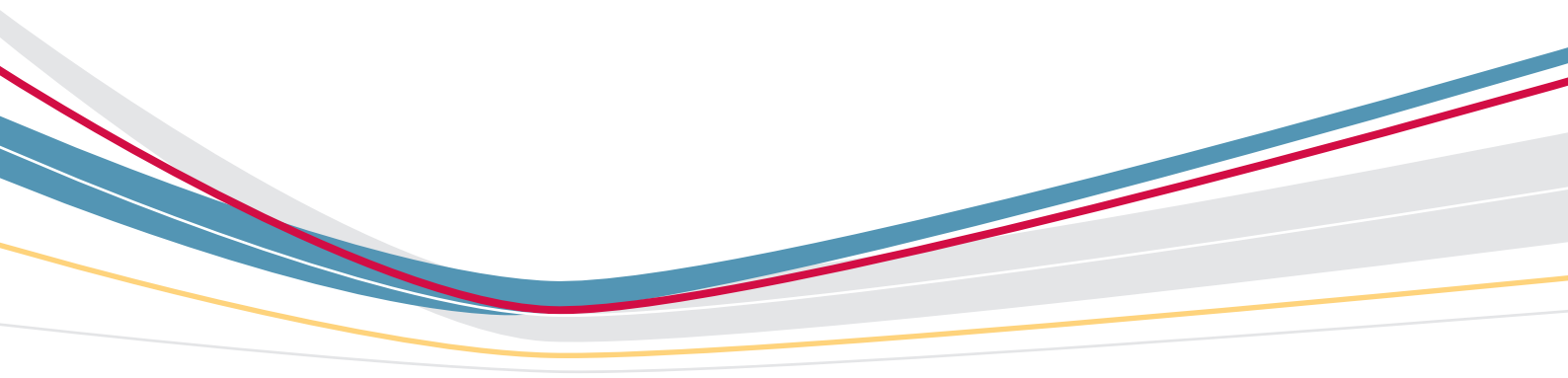

Mönster för dekor, annons mm.

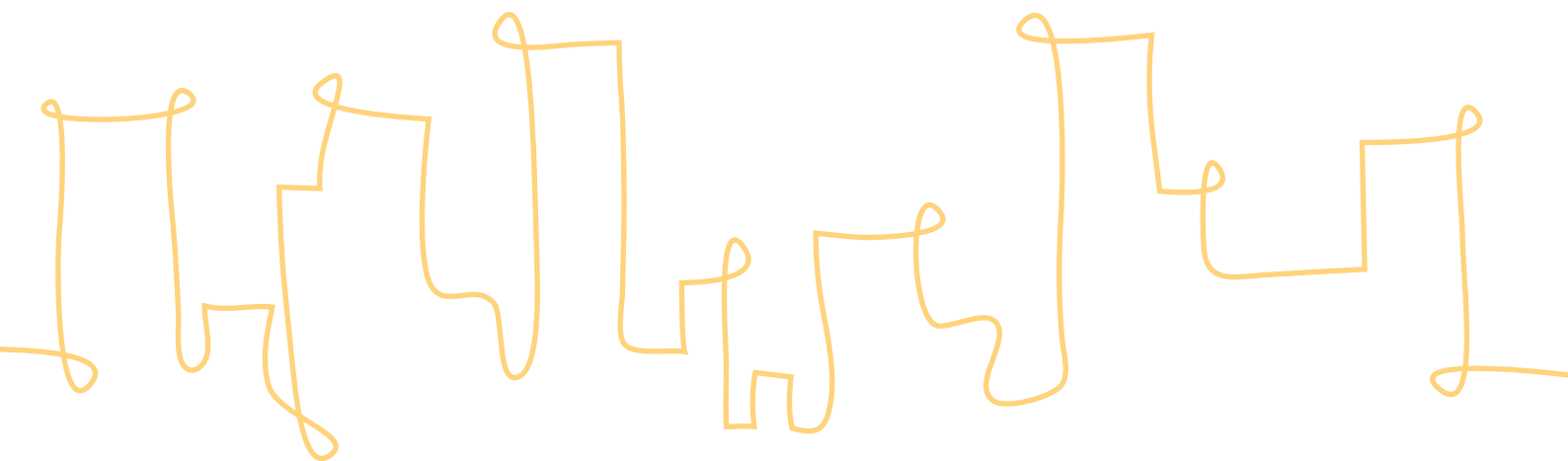

Mönster för dekor, annons mm.

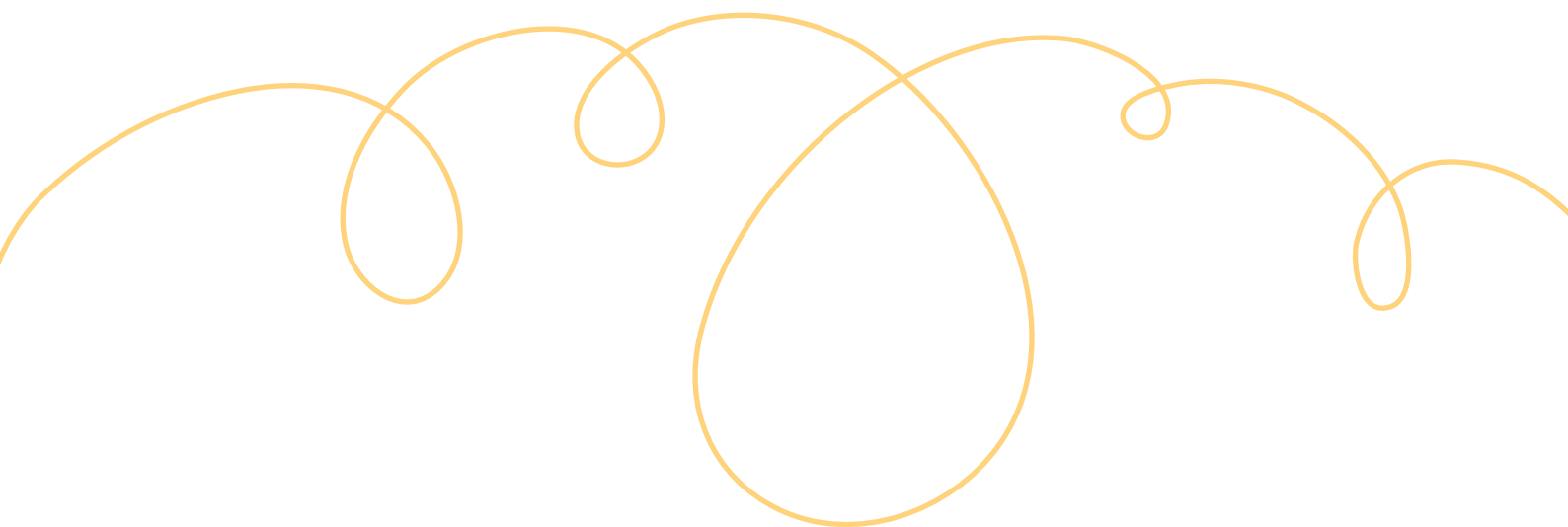

Mönster för dekor, annons mm.



Mönster för dekor, annons mm.



Mönster för dekor, annons mm.

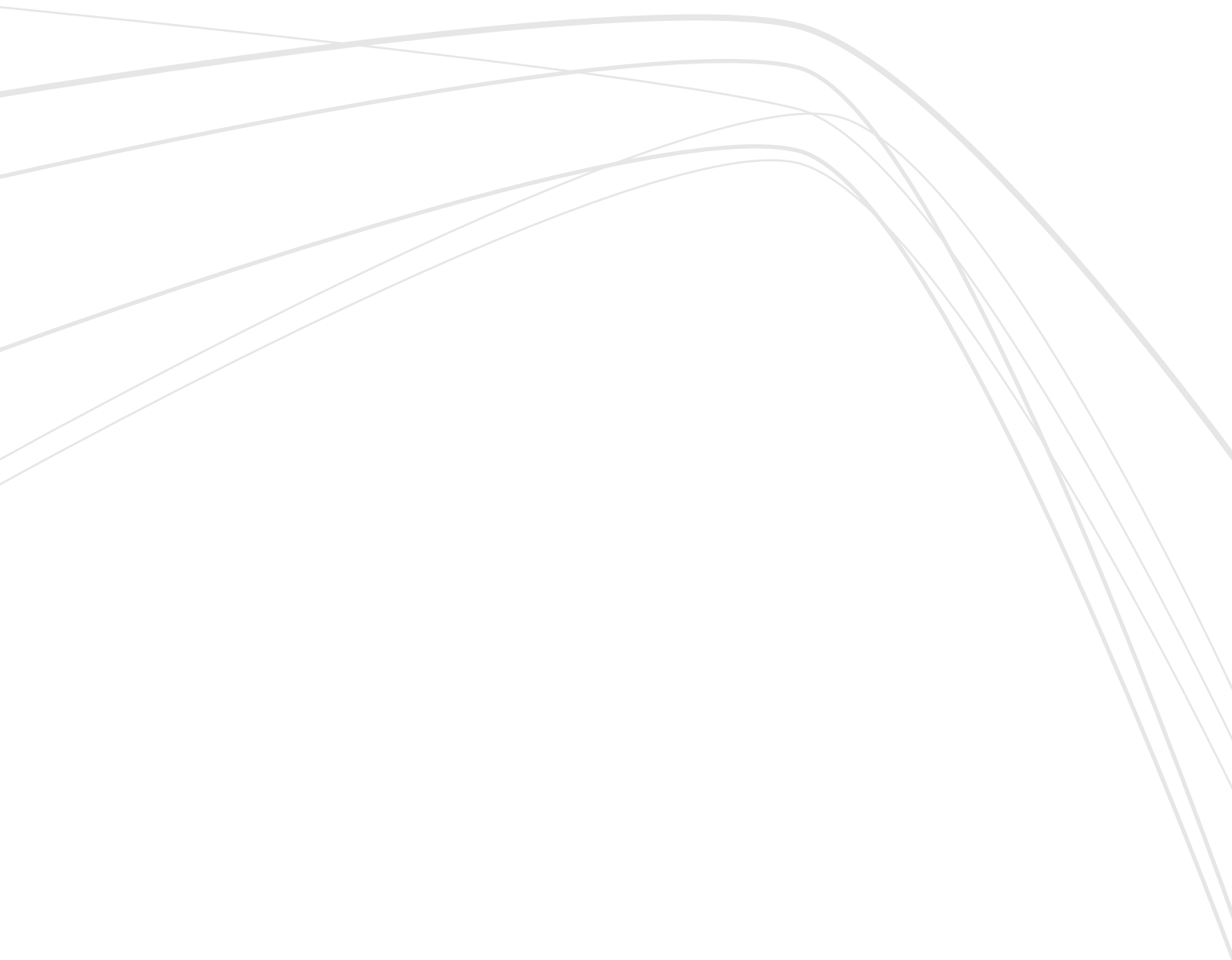

Mönster för dekor, annons mm.



Mönster för dekor, annons mm.





## **BO & LEVA**

**Slutligen har vi tagit fram två maskotar som symboliserar vår serviceinriktning, kundrelation och närhet. Bo och Leva, som de är döpta till, har ett avväpnande syfte och ska figurera i all lämplig kommunikation gentemot slutkund/hyresgäst**

Vad som visas på dessa sidor är endast ett axplock av de olika utföranden som finns tillgängliga. Nya illustrationer skapas dessutom efter behov till all slags marknadsföring.

Förutom Bo och Leva finns också hunden Trofast och enligt rykten väntar dottern Trivas precis runt hörnet.

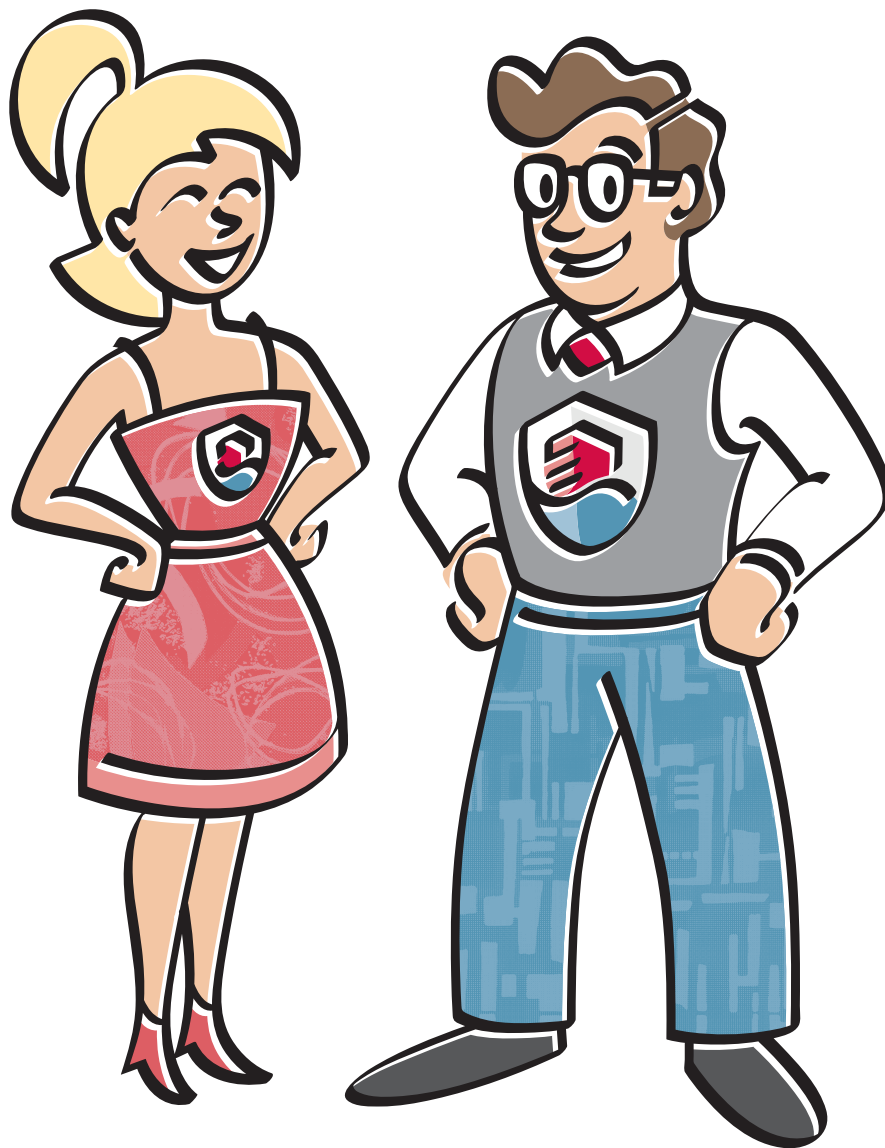

Leva och Bo, här i fullfärgsutförande och standardpose.



Hunden Trofast, Leva och Bo i 1-färgsutförande. Fritidsaktiviteter.

Vi bygger för  
**FRAMTIDEN**

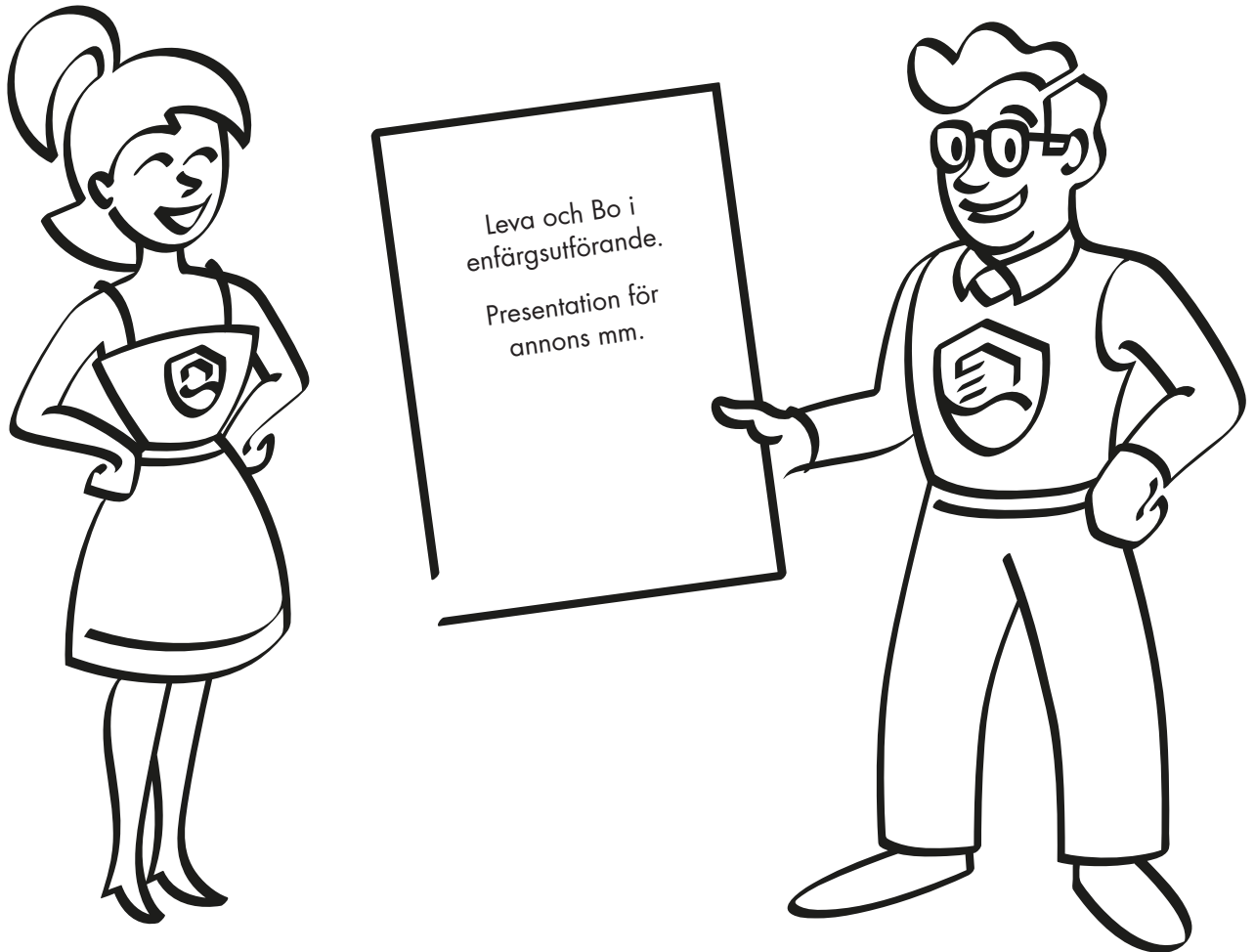

Ingen CD skiva? Kontakta Zebraweb; [info@zebraweb.se](mailto:info@zebraweb.se) för en ny skiva eller länk till digitalt material



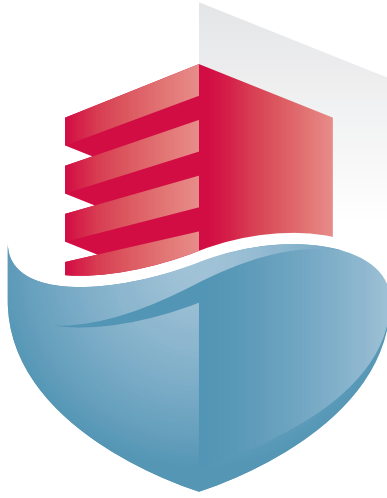

**ZEBRAWEB.SE**

Den grafiska profilen är framtagen av Zebraweb 2010 - 2011. Kristinehamnsbostäder och Zebraweb förbehåller sig rätten att ändra hela eller delar av denna publikation vid behov.

Ansvarig formgivare på Zebraweb: Lars Thun, [lars@zebraweb.se](mailto:lars@zebraweb.se)

Ansvarig projektledare: Daniel Hahne, [daniel@zebraweb.se](mailto:daniel@zebraweb.se)

Ansvarig utgivare: Urban Eriksson, VD Kristinehamnsbostäder, [urban@kristinehamnsbostader.se](mailto:urban@kristinehamnsbostader.se)

För frågor, kontakta Anna-Carin Backman, marknadsansvarig på Kristinehamnsbostäder, [annacarin@kristinehamnsbostader.se](mailto:annacarin@kristinehamnsbostader.se)

Kristinehamnsbostäders logotyp, skölden, Bo & Leva samt grafiska element © och ™ 2011 Kristinehamnsbostäder.